

NAVEE Electric Scooter

FI Käyttöopas

SPU: V40i Pro/V50i Pro



1. Turvaohjeet

TÄRKEÄÄ! Lue huolellisesti ennen tuotteen käyttöä ja säilytä se myöhempää käyttöä varten. Yksityiskohtainen sähköinen käyttöopas on osoitteessa www.naveetech.com

- **T**ätä laitetta ei ole tarkoitettu käytettäväksi henkilöiden toimesta (mukaan lukien lapset) joilla on vähentynyttä fyysistä, aistillista tai henkistä kapasiteettia, tai joilta puuttuu kokemuspohjaa ja tietoja, ellei näille ole annettu ohjeistusta tai ole valvottuja koskien laitteiden käyttöä ja henkilön toimesta joka vastaa näiden turvallisuudesta.
- **H**uolehdi siitä, että lapset eivät pääse leikkimään laitteella.
- **T**ämä laite on tarkoitettu yli 8-vuotiaille kuljettajille ja henkilöille, joilla on heikentyneet fyysiset, sensoriset tai psyykkiset kyvyt tai joilla ei ole kokemusta tai tietoa, mikäli heitä on valvottu tai opastettu laitteen turvallisessa käytössä ja he ymmärtävät siihen liittyvät vaarat.
- **L**asten ei tule leikkiä laitteen kanssa. **P**uhdistusta ja käyttäjän suorittamaa huoltoa ei pidä suorittaa valvomattomana lasten toimesta.
- **L**aitetta saa käyttää vain laitteen mukana toimitetulla virtalähteellä.
- **E**nnen ajamista on aina käytettävä kypärää, käsi- ja rannesuojia, polvisuojia, kynnärpääsuoja ja muita suojavarusteita.
- **S**kootteria saa käyttää vain yksi henkilö. **K**enkien käyttö vaaditaan aina. **Ä**lä muuta ajoneuvon käyttöä.
- **T**ämä tuote on tarkoitettu vain henkilökohtaiseen ajoon, eikä sitä ole tarkoitettu akrobaattiseen käyttöön.
- **T**uotetta suositellaan yli 16-vuotiaille ja alle 50-vuotiaille kuljettajille. **H**enkilöt, jotka eivät sovellu ajamaan tällä tuotteella, ovat: (1) alkoholin tai huumeiden vaikutuksen alaisena olevat henkilöt, (2) henkilöt, jotka eivät kykene rasittavaan fyysiseen toimintaan terveydentilan tai fyysisen tilan vuoksi, (3) henkilöt, jotka eivät kykene ylläpitämään tasapainoaan tai jotka eivät kykene ylläpitämään tasapainoaan heikentyneiden motoristen taitojen vuoksi, (4) henkilöt, joiden koko ylittää painorajan, (5) raskaana olevat naiset, (6) henkilöt, joilla on näkö- ja/tai kuulovamma.
- **N**oudata paikallisia lakeja ja määräyksiä, kun ajat tällä tuotteella. **Ä**lä aja siellä, missä paikalliset lait kieltävät sen.
- Ajaessasi maissa ja alueilla, joissa ei ole sähkömopoja koskevia kansallisia standardeja ja määräyksiä, noudata ehdottomasti tässä käyttöoppaassa kuljettajille asetettuja turvallisuusvaatimuksia. Brightway innovation Intelligent Technology (Suzhou) Co., Ltd. ei kannaa suoraa vastuuta eikä yhteisvastuuta kaikista omaisuus- ja henkilövahingoista, onnettomuuksista, oikeusriidoista ja kaikista muista haitallisista tapahtumista, jotka aiheuttavat eturistiriitoja, jotka johtuvat käyttöohjeiden vastaisesta käyttäytymisestä.
- **Ä**lä aja liikenneväylillä tai asuinalueilla, joilla sekä ajoneuvoilla ajo että jalankulku ovat sallittuja. Kun kuljetaan paikan läpi, joka on tarkoitettu jalankulkijoille, joilla on oikeus etuajo-oikeuteen, kuten jalkakäytävään, siirry kävelemään skootterin kanssa.
- **Ä**lä valitse ensimmäiselle ajokerralle paikkoja, joissa voi olla lapsia, jalankulkijoita, lemmikkejä, ajoneuvoja, polkupyöriä tai muita esteitä ja mahdollisia vaaroja.

- Tämän tuotteen käyttöön vaadittaviin valmisteluihin kuuluvat seuraavat: varmista, että ohjausjärjestelmä on säädetty oikein, että kaikki liitetyt lisävarusteet (kuten taittojärjestelmä) on kiristetty kunnolla ja että ne eivät ole vahingoittuneet ja että jarrut ja pyörät ovat hyvässä kunnossa.
- Suorita sähköskootterin perustarkastus ennen jokaista ajokertaa. Jos ilmenee epänormaaleja olosuhteita, kuten irtonaisia osia, akun tyhjenemishälytyksiä, tyhjiä renkaita tai renkaiden liiallista kulumista, outoja ääniä, toimintahäiriöitä ja muita epänormaaleja olosuhteita, lopeta ajaminen välittömästi ja pyydä ammattiapua.
- Tämän tuotteen käyttöön vaadittaviin valmisteluihin kuuluvat seuraavat: varmista, että ohjausjärjestelmä on säädetty oikein, että kaikki liitetyt lisävarusteet (kuten taittojärjestelmä) on kiristetty kunnolla ja että ne eivät ole vahingoittuneet ja että jarrut ja pyörät ovat hyvässä kunnossa.
- Voidaksesi ajaa turvallisesti on sinun kyettävä näkemään selvästi, mitä on edessäsi ja sinun on oltava selvästi muiden nähtävissä.
- Älä aja huonolla säällä, huonolla näkyvyydellä tai voimakkaan fyysisen rasituksen jälkeen.
- Laita ajovalot päälle ja hidasta nopeutta, kun ajat pimeällä.
- Varmista, että tukijalka on tasaisella alustalla ja että tukijalka on riittävän vakaa tuottamaan seisannon yksinään, ennen kuin jätät sen.
- Tämä sähköskootteri on vapaa-ajan laite. Kun ajoneuvo saapuu yleiselle alueelle, sitä pidetään kuitenkin kulkuvälineenä, ja siihen kohdistuu kaikkien kulkuvälineiden mahdollisia turvallisuusriskejä. Tämän käyttöoppaan ohjeiden tarkka noudattaminen suojaa sinua ja muita mahdollisimman hyvin.
- Käyttäjän on tarkistettava käyttörajat paikallisten määräysten mukaisesti. Aja skootterilla paikallisten määräysten ja lakien sallimilla teillä tai alueilla ja pysäköi se sallituille alueille. Jos paikallisissa määräyksissä ja laeissa on erilaisia säännöksiä enimmäisnopeudesta, paikalliset määräykset ja lait ovat ensisijaisia. Kunnioita ja noudata liikenneturvallisuus- ja ajoneuvosääntöjä.
- Kunnioita jalankulkijoiden etuoikeutta. Yritä olla säikäyttämättä heitä ajon aikana, etenkin lapsia. Kun ajat jalankulkijoiden takaa, soita kelloa varoittaaksesi heitä ja hidasta skootterisi nopeutta, jotta voit ohittaa
- heidät vasemmalta puolelta, ja pysy oikealla alhaisella nopeudella ajaessasi heidän ohitseen (koskee maita, joissa ajoneuvot ajavat oikealla). Kun ajat jalankulkijoiden ohi, ylläpidä alhaisinta nopeutta tai ajoneuvo enimmäisetäisyyttä.
- Ennakoi joka tapauksessa liikeratasi ja nopeutesi kunnioittaen samalla tien ja jalkakäytävän sääntöjä sekä kaikkein haavoittuvimpia tiellä liikkujia. Ilmoita läsnäolostasi lähestyessäsi jalankulkijaa tai pyöräilijää, mikäli sinua ei nähdä tai kuulla. Ylitä suojattuja kulkuväylöjä pitkin kävellessäsi. Ylitä suojattuja kulkuväylöjä pitkin kävellessäsi. Vältä vilkkaasti liikennöityjä tai ruuhkaisia alueita.
- Suurella nopeudella ajo tai nopeus, joka ei ole sopiva tai riittävä tilanteeseen nähdessä (huonot sääolosuhteet, huono ajointa tai vastaava), voi johtaa mahdolliseen vakauten tai hallinnan menettämiseen. Riskien vähentämiseksi sinun on noudatettava kaikkia tämän käyttöoppaan ohjeita. Ole varovainen asentaessasi ja purkaessasi tuotetta, se voi pudota ja aiheuttaa vammoja.
- Kaupungin liikenteessä on monia esteitä, kuten reunakiviä tai portaita, jotka on ylittävää. On suositeltavaa välttää hyppyjä esteiden kohdalla. On tärkeää ennakoita ja mukauttaa liikerataa ja nopeutta jalankulkijan nopeuteen ennen esteiden ylittämistä. On myös suositeltavaa nousta ulos ajoneuvosta, kun esteet muuttuvat vaarallisiksi niiden muodon, korkeuden tai liukauden johdosta.
- Älä lainaa skootteria henkilölle, joka ei tunne sen toimintaa. Ennen kuin lainaat sähköskootterin muille, varmista, että kuljettaja on lukenut tämän käyttöohjeen ja katsonut opetusvideon ja ymmärtänyt perustoiminnot. Muistuta ratsastajia käyttämään suojaimia oikein ratsastajien turvallisuuden varmistamiseksi.

- Ota yhteyttä myyjään sopivien koulutusorganisaatioiden osalta.
- Pidä joka tapauksessa huolta itsestäsi ja muista.
- Ohjaustankoon kiinnitetty kuorma vaikuttaa ajoneuvon vakauteen.
- Älä koske jarrujärjestelmään, sen terävät reunat saattavat aiheuttaa vammoja. Jarru voi kuumentua käytössä. Älä koske käytön jälkeen.
- A-painotettu päästöäänenpainetaso on alle 70 dB(A).
- Paremmen ajokokemuksen saamiseksi on suositeltavaa huoltaa tuote säännöllisesti.
- Poista käytön aiheuttamat terävät reunat.
- Lisävarusteita ja muita lisävarusteita, joita valmistaja ei ole hyväksynyt, ei saa käyttää.
- Ajoneuvon säännöllinen huolto on turvallisuustekijä.
- Itsekiinnittyvät mutterit ja muut itsekiinnittyvät kiinnikkeet voivat menettää tehoaan ja ne on ehkä kiristettävä uudelleen.
- Tarkista säännöllisesti eri ruuviliitosten, erityisesti pyörän akselien, taittumisjärjestelmän, ohjausjärjestelmän ja jarruakselin kiristys.
- Älä muuta tai muokkaa ajoneuvoa, mukaan lukien ohjausputkea ja -holkkia, vartta, taittomekanismia ja takajarrua.
- Älä tee mitään muutoksia, joita ei ole mainittu ohjeissa.
- Varmista, että skootteri on sammutettu kuljetuksen ajaksi ja että se säilytetään alkuperäispakkauksessa, jos mahdollista.
- Vääränlaisen käytön aiheuttamien vahinkojen, kuten sähköiskun ja tulipalon, välttämiseksi lue ohjeet huolellisesti ennen käyttöä ja säilytä ne huolellisesti myöhempää käyttöä varten.
- Käytä tätä tuotetta käyttöoppaan ohjeiden mukaisesti. Käyttäjät ovat vastuussa kaikista tämän tuotteen epäasianmukaisesta käytöstä aiheutuvista vahingoista.
- Latauksen aikana sammuta ajoneuvo tai siirrä se tiettyyn ei-ajamisen tilaan.
- Älä lataa, jos latausportti tai latauskaapeli on märkä. Lue tämä käyttöohje huolellisesti ennen lataamista.
- Älä lataa skootteria yli 40 °C:n tai alle 0 °C:n lämpötilassa.
- Pidä turvallinen etäisyys, kun skootterilla ajetaan tasaisella tiellä / ilman kaltevuutta. Jarrutusmatka pitenee määrellä säällä.
- Tämän tuotteen iskunvaimennus ei ole säädettävissä (tarvittaessa).
- Laiteita ei ole tarkoitettu käytettäväksi yli 2000 metrin korkeudessa merenpinnasta.
- Laite on irrotettava virtalähteestä huollon ja osien vaihdon ajaksi.
- Tämän muuntajan (laturin) ulkoista taipuisaa kaapelia tai johtoa ei voi vaihtaa; jos johto vaurioituu, muuntaja (laturi) on romutettava.
- Jos tämän muuntajan ulkoinen taipuisa kaapeli tai johto on vaurioitunut, valmistajan tai tämän huoltoedustajan tai vastaavan pätevyyden omaavan henkilön on vaihdettava se vaaran välttämiseksi.
- Vaarojen välttämiseksi vahingoittuneen virtajohdon saa vaihtaa uuteen vain valmistaja, valmistajan valtuuttama huoltoedustaja tai muu vastaavalla tavalla pätevöityetty henkilö.
- Tämä tuote sisältää paristoja, jotka voidaan vaihtaa vain pätevien tekniikoiden tai huoltopalvelun toimesta.

- Tämä laite sisältää akkuja, joita vain ammattitaitoiset henkilöt voivat vaihtaa.
- **VAROITUS:** Käytä akun lataamiseen vain tämän laitteen mukana toimitettua irrotettavaa syöttöyksikköä. Älä käytä minkään muun tuotteen akkulaturia. Pidä latauksen aikana turvallinen etäisyys ympäröivistä palavista aineista.
- **VAROITUS:** Älä käytä kolmannen osapuolen akkua tai akkulaturia. Käytä vain LI-0554200130NA-syöttöyksikön kanssa.
- **VAROITUS!** Pidä muovinen suojus poissa lasten ulottuvilta tukehtumisen välttämiseksi.
- **VAROITUS!** Älä koskaan käytä tuotetta vesilähteen lähellä.
- **VAROITUS!** Lopeta tuotteen käyttö, jos se on vaurioitunut.
- **VAROITUS!** Kuten mikä tahansa mekaaninen osa, ajoneuvo on alttiina suurille rasituksille ja kulumiselle. Eri materiaalit ja osat voivat reagoida eri tavoin kulumiseen tai väsymiseen. Jos komponentin odotettu käyttöikä on ylittynyt, se voi rikkoutua äkillisesti, jolloin käyttäjälle voi aiheutua vammoja. Halkeamat, naarmut ja värimuutokset alueilla, joihin kohdistuu suuria rasituksia, viittaavat siihen, että osan käyttöikä on ylittynyt ja ota yhteys valtuutettuun tai erikoistuneeseen korjaamoon.

Ympäristölliset ohjeet

Skootteri sisältää ladattavan litiumioniakun, ja näiden akkujen virheellinen hävittäminen aiheuttaa haittaa ympäristölle. Noudata alla olevia ohjeita akkujen poistamiseksi ennen skootterin hävittämistä ja hävitä akut asianmukaisesti:

1. Ennen akkujen irrottamista on parempi käyttää ne loppuun ja varmistaa, että skootteri on irrotettu virtalähteestä. Irrota sitten skootterin pohjakansi ruuvaamalla se irti.
2. Irrota akkujen liitin ja poista sitten akut. Älä vahingoita akkukoteloä loukkaantumisvaaran välttämiseksi. Älä käytä akkua, jos se on vaurioitunut, jos se haisee oudolta, jos siitä tulee savua tai jos se ylikuumenee. Pidä vuotava paristo kaukana muista esineistä.
3. Hävitä poistetut paristot ammattimaisessa kierrätyslaitoksessa.

Jos haluat löytää pätevän huoltoliikkeen, ota meihin yhteyttä osoitteessa service@navee.tech/www.naveetech.com

2. Paketin sisältö

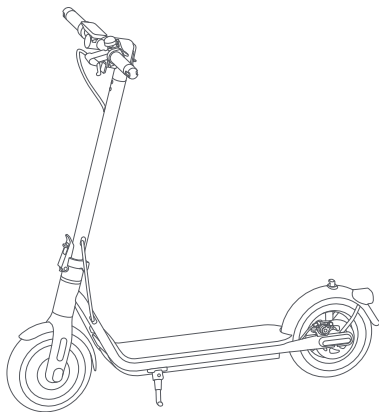

Sähköpotkulauta



Tärkeitä tietoja



QSG

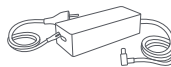

Virta-adaptteri



Kuusiokoloavain

Sähköpotkulauta

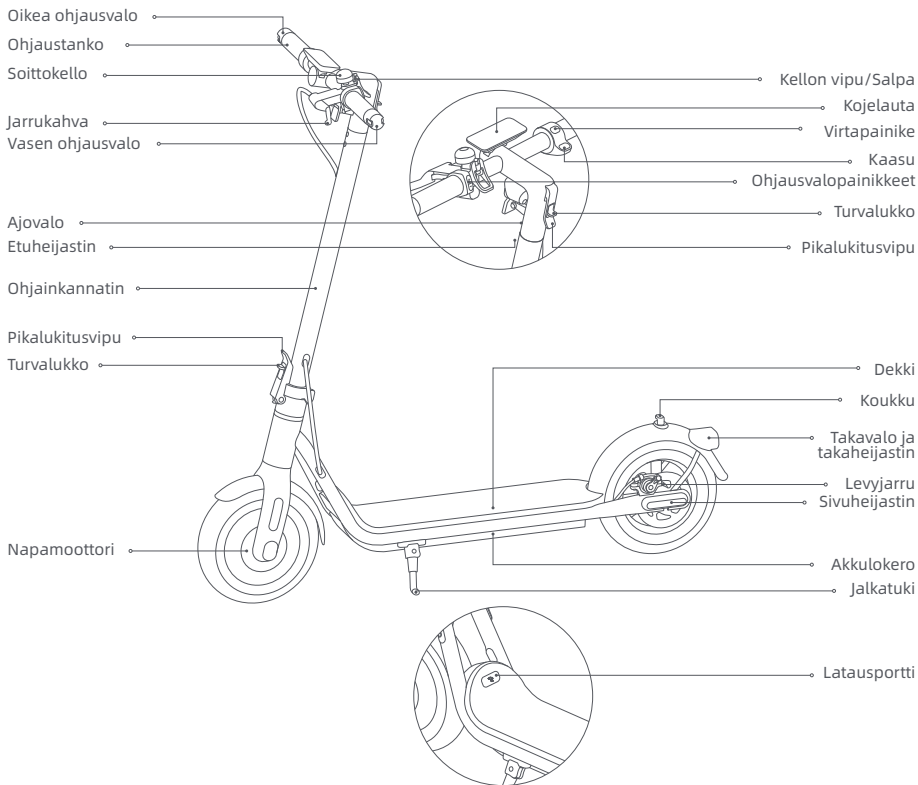

Tämän käyttöoppaan kuvat ovat vain viitteellisiä, todellinen ulkonäkö riippuu varsinaisesta tuotteesta.

3. Tuotekuvaus

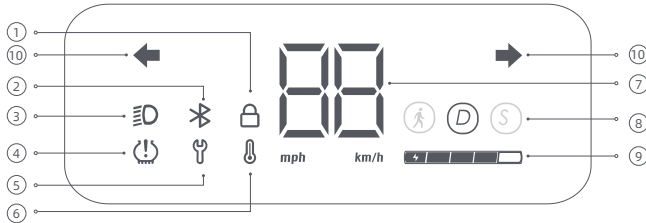

Kojelauta

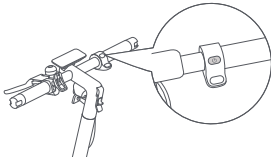

- ① Lukko: Kun kuvake syttyy, se osoittaa, että skootteri on lukittu. Voit lukita/avata skootterin NAVEE -sovelluksella.
 - ② Bluetooth: Bluetooth-kuvake on aina päällä, mikä osoittaa, että skootteri on onnistuneesti yhdistetty mobiililaitteeseen.
 - ③ Valo: Kun skootteri on päällä, paina virtapainiketta kytkeäksesi ajovalot ja takavalot päälle/pois. Vaihtoehtoisesti voit ottaa automaattisen valon tunnistustoiminnon käyttöön APP:n välityksellä. Ajon aikana ajovalot ja takavalot kytkeytyvät päälle/pois automaattisesti ympäristön valon kirkkauden mukaan.
- Huomautus: Kun olet aktivoinut automaattisen valontunnistustoiminnon, jos kytket valon manuaalisesti päälle tai pois päältä, tämä toiminto kytkeytyy tilapäisesti pois päältä. Sinun on käynnistettävä sähköskootteri uudelleen, jotta se tulee voimaan.
- ④ Inflaatio: Voit asettaa renkaiden huoltomuistutuksen NAVEE-sovelluksen avulla. Kun ilmatäytön symboli on päällä, se tarkoittaa, että on aika huoltaa renkaat.
- Vinkit: Noudata huollon jälkeen APP:n ohjeita tai paina jarru- ja virta-avainta samanaikaisesti sammuttaaksesi inflaatiomuistutuksen kojelaudassa.
- ⑤ Virheilmoitus: Kun jakoavaimen kuvake näkyy punaisena, se tarkoittaa, että skootterissa on virhe.
 - ⑥ Lämpötilavaroitus: Jos akun lämpötila on liian korkea tai liian alhainen, lämpömittarin kuvake palaa. Käytä tai lataa skootteria, kun akun lämpötila on palautunut normaalille toiminta-alueelle.
 - ⑦ Nopeusmittari: Se näyttää nykyisen nopeuden, kun skootteri toimii. Kun skootterissa on ongelma, se näyttää virhekoodin. Kun skootteri latautuu, se näyttää akun nykyisen varaustason.
 - ⑧ Ajotilat: on kävelytila ja sen enimmäisnopeus on 6 km/h. Takavalvo vilkkuu punaisena, kun tämä tila on käytössä. D tarkoittaa vakiotilaa. S tarkoittaa urheilutilaa.
 - ⑨ Akun varaustaso: Akun varaustaso ilmoitetaan viidellä palkilla, joista kukin vastaa noin 20 % täydestä akusta.
 - ⑩ Ohjauksen ilmaisin: Kun skootterissa on virta päällä, paina vasenta tai oikeaa ohjauspainiketta, jolloin vastaava ohjausvalo ja ohjauspaneelin merkkivalo vilkkuvat. Samaaan aikaan summeri vastaa samalla taajuuksella. Sammuta ohjausvalo painamalla painiketta uudelleen.

Virtapainike



Virtapainike: Kytke skootteri päälle painamalla painiketta  ja pidä painiketta  painettuna 2-3 sekuntia skootterin sammuttamiseksi. Kun skootteri on päällä, paina kerran kytkeäksesi ajovalot ja takavalot päälle/pois ja paina kahdesti vaihtaaksesi ajotilaa.

Huomautu: Skootteri sammuu automaattisesti, kun se siirtyy valmiustilaan yli 10 minuutiksi. Valmiustila tarkoittaa, että skootteria ladataan tai sitä ei lukita, kun se on päällä eikä käynnissä.

4. Kokoontyö

1. Nosta pystyputki täysin pystyasentoon, nosta turvalukko ylös ja työnnä taittoavain tiukasti sisäänpäin. Avaa sitten tukijalka.

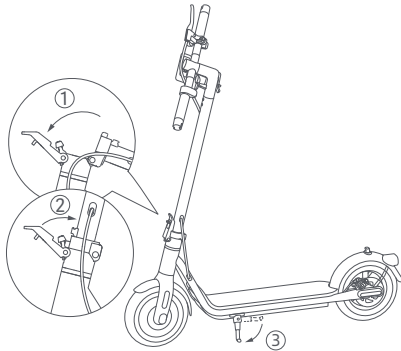

2. Paina turvalukkoa ja vedä pikalukitusvipu ulos. Käännä sitten ohjaustankoa 90° vastapäivään ja työnnä pikalukitusvipua sisäänpäin.

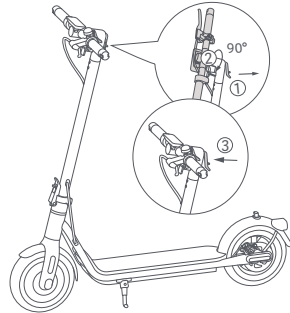

5. Lataus

Skooteri on ladattu täyteen, kun akkulatorin LED-valo vaihtuu punaisesta vihreäksi.

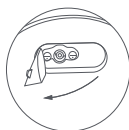
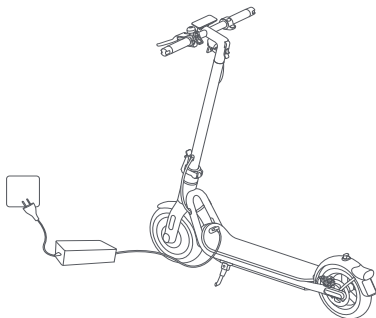

1. Avaa latausportin kansi.



2. Kytke akkulatori latausporttiin.

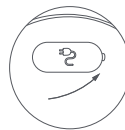

3. Vedä latauksen jälkeen pistoke irti ja sulje latausportin kansi tiiviisti.

VAROITUS!

- Käytä vain alkuperäistä akkulatoria mahdollisen vahingon tai tulipalon välttämiseksi. · Sammuta ajoneuvo tai siirry tiettyyn ei-toimintatilaan latauksen aikana.
- Lataa skootteri sisätiloissa, äläkä koskaan altista sitä sateelle. Älä lataa, kun latausportti tai virtajohto on märkä. Jos akku on vaurioitunut tai kastunut vedellä, akun lataaminen tai käytön jatkaminen on kielletty.

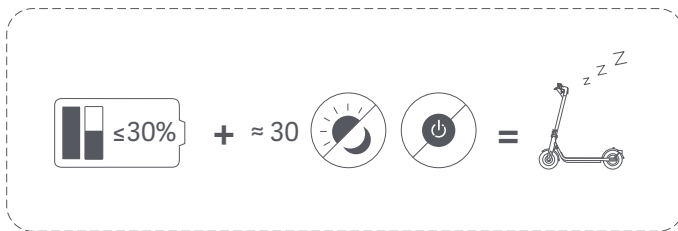

Wenn der Roller etwa einen Monat lang ausgeschaltet ist und die Ladung des Akkus weniger als 30 % beträgt, geht der Roller in den Schlafmodus über. Wenn dies geschieht, kann der Roller nicht eingeschaltet werden. Um den Schlafmodus zu beenden, laden Sie den Roller für etwa drei Sekunden auf, um den Akku zu aktivieren.

6. Yhdistä NAVEE-sovellukseen

Huomautus: Turvallisuutesi vuoksi uutta skootteria ei voi täysin aktivoida ennen kuin se on yhdistetty matkapuhelimeesi; se tuottaa äänimerkin jatkuvasti käynnistyksen jälkeen ja sen nopeus on rajoitettu 10 km/h:iin. Kun skootteria käytetään ensimmäistä kertaa, se on aktivoitava NAVEE-sovelluksen kautta, jossa voit seurata turvallisuusopastusta. Kun skootteri on aktivoitu, äänimerkki lakkaa ja nopeusrajoitus poistuu.

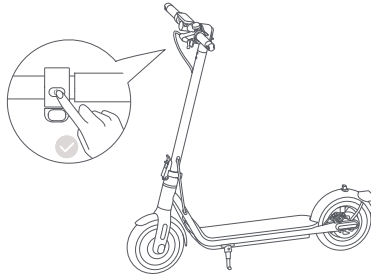

1. Skanna QR-koodi ladataksesi ja asentaaaksesi sovelluksen, jolloin voit rekisteröityä / kirjautua sisään.



2. Käynnistä skootteri; vilkkuva Bluetooth-kuvake osoittaa, että skootteri odottaa yhteyden muodostamista.

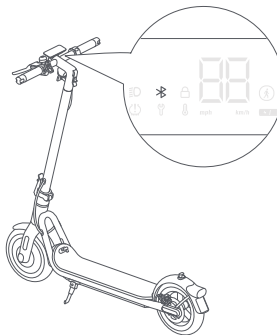

3. Avaa NAVEE-sovellus, napsauta [Linkitä laitteen] ja seuraa ohjeita skootterisi linkittämiseksi.

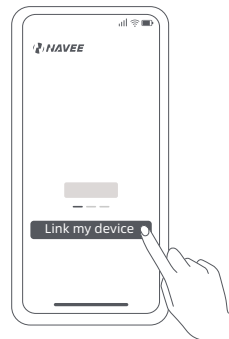

Nollaa Bluetooth

Varmista, että skootteriin on kytketty virta. Purista jarruvipua ja paina virtapainiketta 5 kertaa nollataksesi. Kun skootteri antaa äänimerkin, on se nollattu onnistuneesti.

Palauta tehdasasetukset

Varmista, että skootteriin on kytketty virta. Purista jarruvipua ja pidä samanaikaisesti virtanäppäintä painettuna 7 sekunnin ajan. Kun kuulet äänimerkin, skootteri on palautettu tehdasasetuksiin. Tämä toiminto poistaa skootteriin tallennetut tiedot täysin, joten toimi varovasti.

Huomautus: Skootteria ei voi palauttaa tehdasasetuksiin ajon aikana tai lukittuna.

7. Aloita ajo

Ennen ajoa

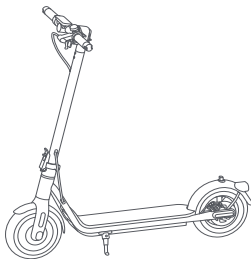

Tarkista ennen jokaista ajokertaa skootterisi tila, mukaan lukien renkaiden suorituskyky, jäljellä oleva akun varaustaso ja skootterin rungon tila, ja varmista, ettei mikään osa ole löysällä tai vahingoittunut.

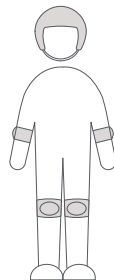

Ennen ajamista on aina käytettävä kypärää, käsi- ja rannesuojia, polvisuojia, kyynärpäsuojia ja muita suojarusteita.

Huomautus: Tarkista rengaspaineet ennen ajamista. Suositeltava rengaspaine on 45-50 psi.

Käynnistäminen ja kiihdyttäminen

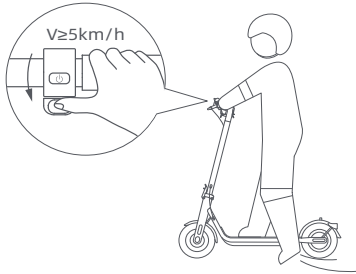

Astu dekkille yhdellä jalalla, ja potkaise toisella jalalla hitaasti vauhtia maan pinnasta. Kun sähköpotkulauta alkaa ajaa eteenpäin, nosta molemmat jalat dekkille ja paina kevyesti kaasua.

Vinkit: Tämä sähköinen potkuskootteri toimii sähkömoottorilla. Ajoturvallisuutesi vuoksi moottori ei käynnisty ennen kuin nopeus on 5 km/h.

Ohjaus

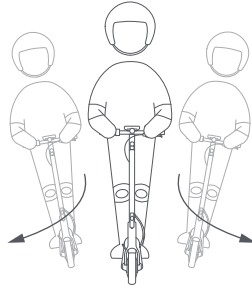

Kallista vartaloasi ohjaussuuntaan kääntyessäsi ja käännä ohjastankoa hitaasti.

Hidastaminen, jarruttaminen ja pysäköinti

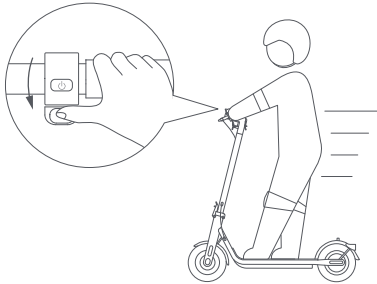

Vapauta kaasua hidastaaksesi ja paina jarruvipua äkkijarrutusta varten.

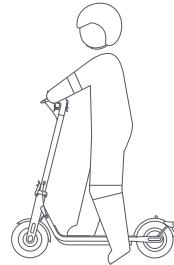

Kun sähköskootteri hidastuu tai pysähtyy, laita toinen jalka maahan noustaksesi pois sähköskootterilta. Laske jalusta alas, kun pysäköit sähköskootteria.

PYSÄKÖINTIVAROITUS

- Älä pysäköi potkuskootteria rinteeseen.
- Varmista, että tukijalka on tasaisella alustalla ja että tukijalka on riittävän vakaa tuottamaan seisonnan yksinään, ennen kuin jätät sen.



VAROITUS: Voit estää muita käyttämästä sähköpotkulautaasi ilman lupaa lukitsemalla se, kun se on pysäköitynä.

8. Lukitse ja avaa skootterisi lukitus

Kun sähköpotkulauta on lukittuna, moottori on lukittu ja kaikki ohjauspaneelin kuvakkeet sammuvat Bluetoothiin kuvaketta ja lukan kuvaketta lukuun ottamatta. Jos sähköpotkulauta poistuu Bluetooth-yhteyden piiristä, Bluetooth katkaistaan ja sen kuvake sammuu.

Kun skootteri on lukittu sovelluksessa, moottori lukittuu eikä virtapainike toimi. Jos skootteria siirretään väkisin, sen etupyörä ei voi liikkua normaalisti, ja sillä on vierintävastus, johon liittyy summerihälytys ja värinähälytys puhelimessa. Tämä toiminto ei voi estää skootterin varastamista, pidä skootteri turvassa. Skootteri kytketty automaattisesti pois päältä 24 tunnin lukituksen jälkeen, ja se pysyy lukittuna, kun se kytketään uudelleen päälle. Voit avata skootterin lukituksen napauttamalla "Avaa lukitus" sovelluksessa. Skootterin lukitseminen kuluttaa sen akkua. Käytä tätä toimintoa harkiten.



Varotoimenpiteet

Huomautus: Lue huolellisesti seuraavat tärkeät turvallisuustiedot ennen tuotteen käyttöä ja noudata niitä.

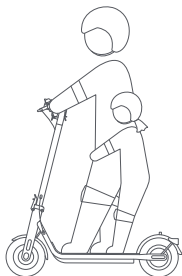

Tätä tuotetta voi käyttää vain yksi henkilö, älä kuljeta muita samanaikaisesti.

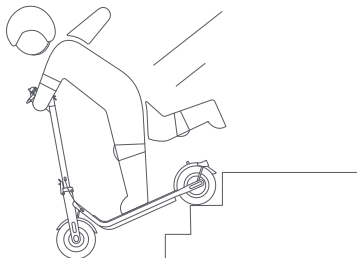

Älä yritä ajaa portaita ylös tai alas äläkä hypätä esteiden yli.

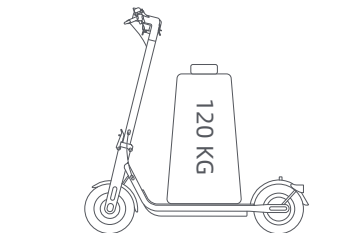

⊗ Älä käytä tätä tuotetta yli tuotteessa määritetyn enimmäiskuorman (120 kg).

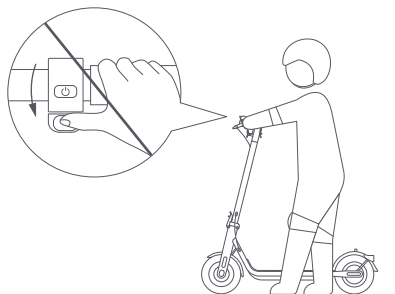

⊗ Älä paina kaasua, kävellessäsi skootterin vieressä.

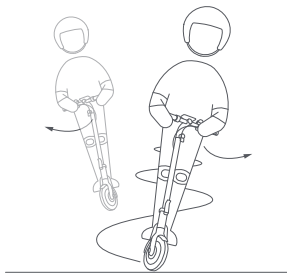

⊗ Älä vaihda ohjaussuuntaa äkillisesti suurella nopeudella.

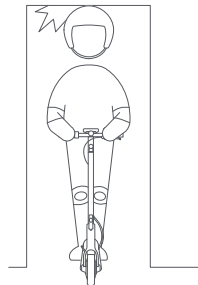

⊗ Vältä pään lyömistä ovenkarmeihin, hisseihin ja muihin yläpuolisiin esteisiin.

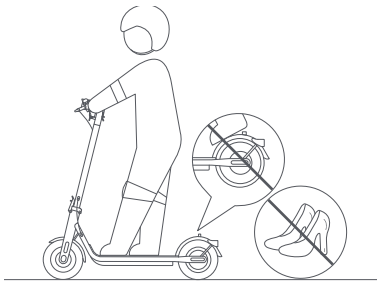

- ⊗ Älä käytä korkokenkiä ajaessasi.
Älä pidä jalkojasi takalokasuojan päällä.

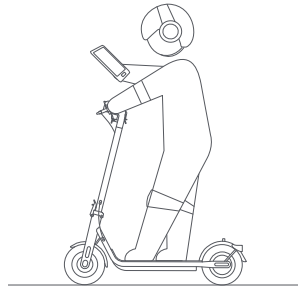

- ⊗ Älä käytä matkapuhelinta tai käytä kuulokkeita skootteria käyttäessäsi.

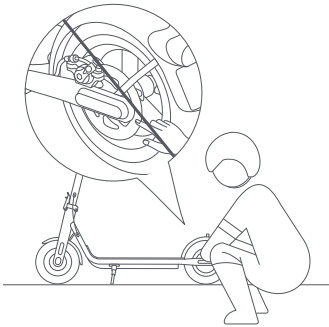

- ⊗ Älä koske mekaanista levyjarruun.

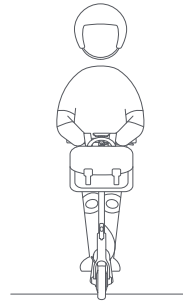

- ⊗ Älä ripusta laukkuja tai muita painavia tavaroita ohjaustankoon.



Älä aja huonolla säällä, kuten sateella, lumella, sumussa, raekuurolla tai kun tie on liukas tai jäinen. Jos kohtaat matkalla edellä mainittuja tilanteita, älä tee hätätaukoa. Pidä etäisyyttä ja hidasta vauhtia poistuaaksesi. Voit kävellä skootterin kanssa tai taittaa sen kokoon kuljetusta varten.



Älä tee ajamisen aikana vaarallisia toimenpiteitä, kuten aja yhdellä jalalla tai yhdellä kädellä. Varmista, että molemmat jalat ja kädet pysyvät sähkömopossa.

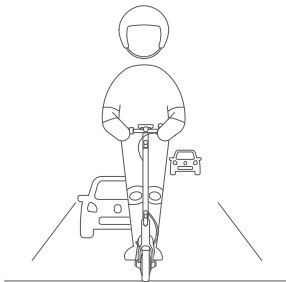

Jolleivät paikalliset lait toisin salli, ajaminen yleisillä teillä, moottoriteillä ja pikateillä on kiellettyä ja laitonta.



Jos tie on epätasainen tai tieolosuhteet ovat muutoin huonot, hidasta ajoa ajoissa ja aja varovasti, hidasta vauhtia tai nouse pois autosta. Skootteri on erityinen ratsastustuote. Pyri ajamaan tasaisilla teillä, joilla ei ole kuoppia.

9. Taita/taivuta ja kuljeta

Skootteri on sammutettava ennen taittamista.

Taita

1. Pidä ohjaustangosta kiinni, paina turvalukkoa ja vedä pikalukitusvipu ulos. Käännä sitten ohjaustankoa 90° myötäpäivään ja työnnä pikalukitusvipua sisäänpäin.

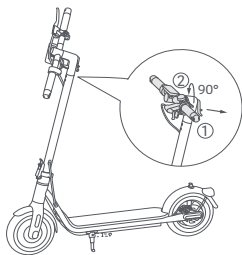

2. Pidä varresta kiinni, paina turvalukkoa, vedä pikalukitusvipu ulos ja taita sitten varsi.

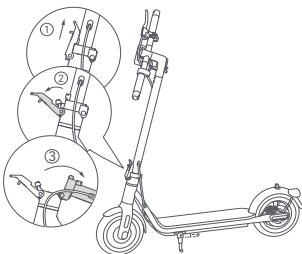

3. Kohdista solki koukkuun ja kiinnitä ne yhteen.

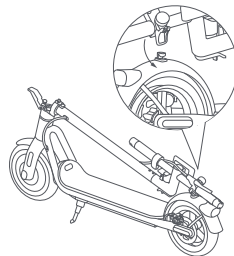

Kanto

Pidä varresta kiinni joko yhdellä kädellä tai molemmilla käsillä sen kantamiseksi.

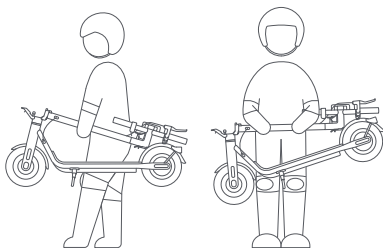

Levitä

Vedä solkea ylöspäin, jotta se vapautuu koukusta. Pidä varsi ylhäällä, nosta turvalukkoa ja työnnä pikalukitusvipua sisäänpäin loppuun asti.

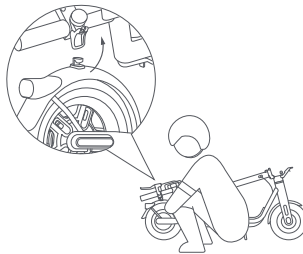

Turvaohjeet: Kun nostat skootterin runkoa, älä KOSKAAN aseta käsiäsi nivelten väliin, näin tehden voidaan aiheuttaa vakavia vammoja.

10. Huolto ja ylläpito

Puhdistaminen

Varmista puhdistuksen aikana, että skootteri on kytketty pois päältä, latauskaapeli on irrotettu ja kumiläppä on suljettu.

Pyyhi pääkotelo pehmeällä kostealla liinalla, vaikeasti poistettava lika voidaan hangata hammasharjalla. Pyyhi sen jälkeen kaikki alueet kuivalla liinalla.

VAROITUS!

- Älä pese skootteria korkeapaineisella vesisuihkulla.
- Älä puhdistu skootteria syövyttävällä puhdistusaineella, joka vahingoittaa skootterin ulkoista ja sisäistä rakennetta.

Akku

Lataa aina ennen akun tyhjenemistä akun käyttöön pidentämiseksi.

Älä ylitä määritettyä lämpötilarajaa ajettaessa, säilytettäessä tai ladattaessa (katso tekniset tiedot). Käyttö-, varastointi- tai latausohjeiden noudattamatta jättäminen voi johtaa akun vaurioitumiseen, latauksen epäonnistumiseen ja takuun raukeamiseen.

Täyteen ladatun skootterin odotusaika on noin 120-180 päivää. Jos sitä ei käytetä pitkään aikaan, se on ladattava 30 päivän välein. Kiinnitä huomiota valmiusaikaan, jottei akku vaurioiduu peruuttamattomasti, mikäli sitä ei ladata.

VAROITUS!

- Älä käytä muiden mallien tai merkkien akkuja, sillä niihin voi liittyä turvallisuusriskejä.
- Käytä vain alkuperäistä akkulaturia mahdollisen vahingon tai tulipalon välttämiseksi.
- Jos akku on vaurioitunut tai kastunut vedellä, älä lataa tai jatka sen käyttöä.
- Älä irrota akkua. Akun irrottaminen on monimutkaista, ja virheellinen toiminta voi vaikuttaa skootterin toimintaan.

Säilytys

Jos skootteria ei käytetä pitkään aikaan, lataa se täyteen, sammuta se sitten ja säilytä sitä viileässä ja kuivassa paikassa. Lataa skootteri vähintään 2 kuukauden välein akun vaurioitumisen estämiseksi. Varmista, että skootteri on sammutettu kuljetuksen ajaksi ja että se säilytetään alkuperäispakkauksessa, jos mahdollista.

VAROITUS!

- Älä koskaan jätä skootteria kuumaan aurinkoon tai märkään paikkaan pitkäksi aikaa.
- Älä sijoita skootteria syttyvien materiaalien läheisyyteen.
- Tämä tuote sisältää sisäänrakennetun litiumpariston, ja sitä saa kuljettaa vain paikallisten lakien ja määräysten sallimissa puitteissa.

Täytä rengas

Tarkista rengaspaine joka kuukausi ja täytä renkaat, jos paine on liian pieni. Suositeltava rengaspaine on 45-50 psi.

VAROITUS! Renkaan irrotus on hyvin monimutkaista. Älä irrota rengasta itse. Vääränlainen käyttö voi vaikuttaa skootterin toimintaan. Ota yhteyttä ammattilaistukeen.

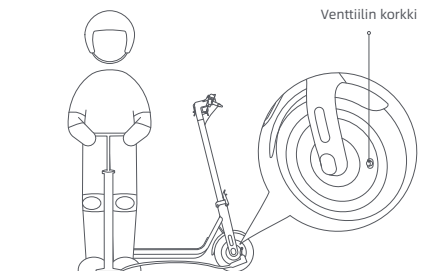

Levyjarrun säätäminen

Työkalu: 4 mm:n kuusiokoloavain (käyttäjän on valmistettava työkalu).

Varmista ennen säätämistä, että skootteri on sammutettu eikä sitä ladata.

Vedä jarruvaijerin päästä säätämisen aikana, jotta vaijeri saadaan kireälle. Jos jarru on liian kireällä, löysää ruuvia työkalun avulla kääntämällä sitä vastapäivään, vedä levyjarrun keinuvartta ulospäin ja kiristä ruuvi. Jos jarru on liian löysä, löysää ruuvia työkalun avulla kiertämällä sitä vastapäivään, työnnä levyjarrun keinuvartta eteenpäin ja kiristä ruuvi.

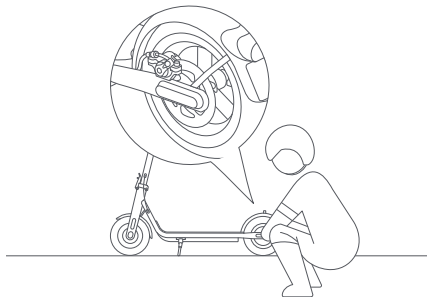

Skootterin huoltoaikataulu (suositeltava):

Skootterin säännöllinen huolto auttaa pitämään skootterin siistinä ja hyvässä kunnossa, välttämään turvallisuusriskejä, minimoimaan rikkoutumiset, hidastamaan skootterin heikkenemistä ja pidentämään skootterin käyttöikä.

Nimike	Huoltokohde	Toiminnot	Kerran kuukaudessa	3 kuukauden välein	500 km / 6 kuukauden välein	1 000 km / 1 vuoden välein	10 000 km / 3 vuoden välein
Renkaat	Rengaspaine	Inflar o pneu até a sua pressão atingir 45-50 psi.	✓		✓	✓	✓
	Renkaan kulutuspinnan kuluminen	Tarkista, onko rengas halkeillut, epämuodostunut, kulunut jne.			✓	✓	✓
Ruuvit	Ohjaustangon kokoospanon ruuvit	Kiristä ruuvi, joka yhdistää ohjaustankokokoospanon varsiasennelmaan (suositeltu vääntömomentti 4,8 ± 0,2 N-m).		✓	✓	✓	✓
		Kiristä kiihdytsruuvi (suositeltu vääntömomentti 1,6 ± 0,1 N-m).					
		Kiristä jarruvivun ruuvi (suositeltu vääntömomentti 5 ± 0,2 N-m).				✓	✓
	Levyjarrusatula	Kiristä levyjarrusatulan kiinnitysruuvi (suositeltu vääntömomentti 3,5 ± 0,5 N-m).			✓	✓	✓

Nimike	Huoltokohde	Toiminnot	Kerran kuukaudessa	3 kuukauden välein	500 km / 6 kuukauden välein	1 000 km / 1 vuoden välein	10 000 km / 3 vuoden välein
Tehtävät	Jarrun säätö	Varmista ennen säätämistä, että skootteri on sammutettu eikä sitä ladata. Työkalu: 4 mm:n kuusiokoloavain (käyttäjän on valmistettava työkalu). Vedä jarruvaijerin päästä säätämisen aikana, jotta vaijeri saadaan kireälle. Huomautuksia: · Jos jarru on liian kireällä, löysää ruuvia työkalun avulla kääntämällä sitä vastapäivään, vedä levyjarrun keinuvarrtta ulospäin ja kiristä ruuvi. Jos jarru on liian löysä, löysää ruuvia työkalun avulla kiertämällä sitä vastapäivään, työnnä levyjarrun keinuvarrtta eteenpäin ja kiristä ruuvi.			✓	✓	✓
	Lataaminen	Lataa skootteri sopivassa lämpötilassa. Akkulaturin merkkivalo on punainen, kun skootteri latautuu, ja muuttuu vihreäksi, kun skootteri on ladattu täyteen. Ohjauspaneeli näyttää lataustilan samanaikaisesti latauksen aikana.			✓	✓	✓
	Ohjaus	Käännä ohjaustankoa 60° vasemmalle ja oikealle varmistaaksesi, että kääntökulma on oikea ja että ohjauksessa ei ole vastusta eikä jumitutumista.				✓	✓
Tärkeitä komponentteja	Akun kokoonpano	Lataa skootteri täyteen, ennen kuin jätät sen käyttämättä pitkäksi aikaa, ja lataa se 60 päivän välein.					✓

Jos pyörät, jarrupalat ja muut herkät osat ovat kuluneet tai vaurioituneet ja ne on vaihdettava, ota yhteyttä huoltopalveluun ajoissa.

11. Tiedot

Tuote	Nimi	NAVEE -sähköpotkulauta			
	Malli	V40i-E	V40i-D	V50i-E	V50i-D
Mitat	Ajoneuvo: P × L × K (mm) ^[1]	1147 × 572 × 1158		1146 × 573 × 1156	
	Kokoonlaiton jälkeen: P × L × K (mm)	1194 × 163 × 513		1194 × 163 × 514	
Nettopaino	Ajoneuvon nettopaino (kg)	17,7		18,3	
Kuljettaja	Kuormitus (kg)	25-120			
	Ikä (vuotta)	16-50			
	Rungon pituus (cm)	120-200			
Koottu sähköpotkulauta	Enimmäisnopeus (km/h)	25	20	25	20
	Toimintasäde (km) ^[2]	Noin 40		Noin 50	
	Suurin nousukulma (%)	Noin 18			
	Sopivat pinnat	Sementti tai asfalttiet, joiden kohoamat ovat alle 1 cm korkeita tai halkeamat alle 3 cm leveitä			
	Käyttölämpötila (°C)	-10...40			
	Varastointilämpötila (°C)	-20...45			
	IP-luokitus	IPX5			
	Latausaika (h)	Noin 6		Noin 8	
Akku	Malli	T2208-BA3A		T2211-BA4A	
	Mitoitusjännite (VDC)	36			
	Latausjännite (VDC)	42			
	Nimellisenergia (Wh)	275,4		367,2	
	Älykäs akun hallintajärjestelmä	Ylikuumeneminen, oikosulku, ylivirta, liiallinen purkautuminen, ylikuormitussuoja			
	Tavallinen latauslämpötila (°C)	0...40			
	Nimelliskapasiteetti (Ah)	7,65		10,2	
Napamoottori	Nimellisteho (kW; W)	0,35; 350			
Akkulaturi	Malli ^[3]	LI-0554200130NA			
	Lähtöteho (kW; W)	0,0533; 53,3			
	Tulo	100-240 V~ 50-60 Hz			
	Suurin lähtöjännite (VDC)	42,0			
	Nimellisvirta (VDC; A)	41,0; 1,3			
Rengas	Etu- ja takarenkaat	10 tuuman paineilmarenkaat			
Bluetooth	Taajuuskaista (s)	2,4000-2,4835 GHz			
	Suurin RF-teho (dBm)	8			

[1] Ajoneuvon korkeus: maasta sähköpotkulaudan korkeimpaan kohtaan.

[2] Toimintasäde: mitattu 25° C lämpötilassa ilman tuulta, sähköpotkulauta täysin ladattuna, ajoneuvon ollessa tasaisesti 15 km/h tasaisella pinnalla, kuormituksella 75 kg.

[3] Lataa akku ainoastaan paketissa toimitetulla laturilla. Löydät laturin tiedot kohdasta Tekniset tiedot.

12. Tavaramerkki ja oikeudellinen lausunto

NAVEE on Suzhou Brightway Ltd.:n rekisteröity tavaramerkki, ja kaikki oikeudet pidätetään.

13. Turvavaroitus



Vaara!
Lue käyttöohjeet ennen käyttöä.



VAROITUS!
Lue huolellisesti ja säilytä myöhempää käyttöä varten.



VAROITUS
Kuumia pintoja



Älä altista kosteudelle



Valo



SMPS, jossa on oikosulkukestävä turvamuuntaja (luonnostaan tai ei luonnostaan)



SMPS (kytkentätoiminen virtälähde)



Aika-viiveinen minisolakeellinen sulakelinkki, jossa X on IEC 60127:n mukainen aika/virta-ominaisuutta kuvaava symboli



VAROITUS!
Vain sisäkäyttöön (laturia varten).



VAROITUS
Luokan II laite



VAROITUS
Terävät reunat



≤5000m

Laturi on tarkoitettu käytettäväksi korkeintaan 5000 metrin korkeudessa.



Vilkkuvalo



Tasavirta



Vaihtovirta



Laturin ulostulon napaisuus, keskipiste positiivinen

14. Vianmäärittäminen

Vikakoodit	Syyt	Ratkaisut
10	Kojelaudan toimintahäiriö	Ota ajoissa yhteyttä huoltopalveluun vian havaitsemiseksi ja korjaamiseksi.
11/12/28/29/40	Ohjaimen toimintahäiriö	
14	Kaasuttimen toimintahäiriö	Tarkista, että kaasupoljin on palautettu asentoonsa, muuten se ei voi toimia normaalisti.
		Ota ajoissa yhteyttä myynnin jälkeiseen huoltopalveluun, jotta se havaitsee ja korjaa, jos kiihdytinjohtosarja on löysä tai vaurioitunut.
15	Jarruvika	Tarkista, että jarruvipu on palautettu asentoonsa, muuten se ei voi toimia normaalisti.
		Jos jarruvivun vaijeri löystyy tai vaurioituu, ota välittömästi yhteyttä huoltopalveluun tarkastusta ja korjausta varten.
18	Moottori toimintahäiriö	Ota ajoissa yhteyttä huoltopalveluun vian havaitsemiseksi ja korjaamiseksi.
50	Akun yllilämpötila	Anna skootterin jäähtyä, äläkä käytä sitä ennen kuin lämpötila on palautunut normaalksi.

15. Sertifiointi

Direktiivi vaarallista aineista sähkö- ja elektroniikkalaitteissa (RoHS)

Tämä Brightway Innovation Intelligent Technology (Suzhou) Co., Ltd. -tuote ja siihen sisältyvät osat (kaapelit, johdot ja niin edelleen) täyttävät tietyt vaarallisten aineiden käyttöä sähkö- ja elektroniikkalaitteissa koskevan rajoituksen 2011/65/EU liite II ja sen muutosdirektiivin (EU) 2015/863.

EU:n vaatimustenmukaisuusvakuutus



Tämä laite vastaa EU:n vaatimuksia, jotka koskevat elektromagneettisille kentille altistumista. Täten Brightway Innovation Intelligent Technology (Suzhou) Co., Ltd. vakuuttaa, että radiolaitetyyppi: V40I-E, V40I-D, V50I-E ja V50I-D noudattaa direktiiviä 2014/53/EU ja 2006/42/EC. EU:n vaatimustenmukaisuutta koskeva teksti löytyy kokonaisuudessaan seuraavasta osoitteesta: www.naveetech.com

European unionin vaatimustenmukaisuusilmoitus Akun kierrätystiedot Euroopan unionissa



Akut tai akkujen pakkaukset on merkitty EU-direktiivin paristoista ja akuista sekä käytetyistä paristoista ja akuista 2006/66/EC ja tarkistuksen 2013/56/EU mukaisesti. Direktiivi määrittää viitekehysten käytettyjen paristojen ja akkujen palautukselle ja kierrätykselle soveltuena koko Euroopan unioniin. Tämä merkintä kuuluu laittava erilaisiin akkuihin sen ilmaisemiseksi, että akkua ei pidä heittää pois, vaan kierrättää sen käyttöänsä lopuksi kuten tässä direktiivissä määrätty.

EU-direktiivin 2006/66/EC ja tarkistuksen 2013/56/EU mukaisesti, akut ja paristot tulee merkitä sen ilmaisemiseksi, että ne on kerättävä erikseen ja kierrätettävä käyttöänsä lopuksi. Akun merkintään voi sisältyä myös akun pääasiallisen metallin ilmaiseva kemiallinen merkki (Pb jos lyijy, Hg jos elohopea ja Cd jos kadmium). Akkujen ja paristojen käyttäjien täytyy toimittaa akkuna ja paristonsa asiakkaille tarkoitettuun verkostoon, joka toimii akkujen ja paristojen palauttamista, kierrätystä ja käsittelyä varten - eikä laittaa akkuja ja paristoja lajittelemattoman kotitalousjätteen mukaan. Asiakkaiden osallistuminen on tärkeää kaikenlaisien mahdollisten haittavaikutusten minimoimiseksi, joita akuista ja paristoista voi koitua ympäristölle ja ihmisten terveydelle vaarallisten aineiden mahdollisesta läsnäolosta johtuen.

Ennen sähkö- ja elektroniikkatavaran toimittamista jätteenkeräyskiertoon tai kierrätyslaitoksiin, akkuja ja paristoja sisältävien laitteiden loppukäyttäjien on eroteltava nämä akut ja paristot erillisistä keräystä varten.

Direktiivi sähkö- ja elektroniikkaromusta (SER)



Kaikki tällä symbolilla merkityt tuotteet ovat sähkö- ja elektroniikkaromua (WEEE kuten direktiivissä 2012/19/EU), joita ei saa sekoittaa lajittelemattomaan kotitalousjätteeseen. Sen sijaan sinun on suojeltava ihmisten terveyttä ja ympäristöä luovuttamalla romulaitteen nimettyyn sähkö- ja elektroniikkaromun kierrätyspisteeseen, jonka hallitus tai paikallisviranomaiset ovat osoittaneet. Oikea hävittäminen ja kierrätys auttavat estämään mahdolliset kielteiset vaikutukset ympäristöön ja ihmisten terveyteen. Ota yhteyttä asentajaan tai paikallisiin viranomaisiin saadaksesi lisätietoja tällaisten keräyspisteiden sijainnista ja käyttöehdoista.

16. Takuu

Jos tuote on takuuajan alainen ostopäivään nähden, korjaamme, vaihdamme tai palautamme sen maksutta, jos valmistaja tai jälleenmyyjä vahvistaa, että tuote on viallinen tai vahingoittunut laatuvirheiden vuoksi tavanomaisessa käytössä. Ellei asiaa koskevista laeissa toisin säädetä, korvaava tuote tai komponentti ei välttämättä ole uusi, mutta se toimii kuitenkin hyvin ja vastaa toiminnaltaan vähintään alkuperäistä tuotetta tai komponenttia. Takuuaika lasketaan tuotteen ensimmäisestä ostopäivästä alkaen, ellei laskutuspäivästä muuta johdu. Jos voimassa olevaa laskua ei ole, takuuaika lasketaan valmistuspäivästä lisättynä kolmella kuukaudella. Jos laskutuspäivä on myöhäisempi kuin tuotteen todellinen toimituspäivä, takuuaika lasketaan todellisesta toimituspäivästä. Korjattujen tai vaihdettujen tuotteiden takuu jatkuu takuuajana, kuitenkin vähintään kolmenkymmenen (30) päivän ajan. Takuun hakemiseksi ota yhteyttä tuotteen valmistajaan tai jakelijaan ja noudata ohjeita. Takuuseen vedottaessa on toimitettava tarkka, täydellinen ja selkeä asianmukainen myyntilasku. Edellä mainittu takuu ei koske vikoja, toimintahäiriöitä tai vaurioita, jotka aiheutuvat: (a) väärinkäytöstä, laiminlyönneistä tai epäasianmukaisesta kuljetuksesta, huollosta tai varastoinnista, kuten mutta ei rajoitu käyttöön, varastointiin tai huoltoon epäasianmukaisessa lämpötilassa, kosteudessa tai muissa epäasianmukaisissa ympäristöolosuhteissa; (b) ylivoimaisesta esteestä tai onnettomuuksista, verkko- tai sähkökatkoksista ja muista syistä, jotka eivät ole kohtuullisessa määrin meidän hallinnassamme; (c) korjaamisesta tai poistamisesta ilman valmistajan lupaa; (d) tapa, jolla kolmannen osapuolen tuotteet tai palvelut ovat aiheuttaneet vahinkoa; (e) muut käyttötarkoitukset kuin ne, joihin tuote on tarkoitettu tai joihin se on tarkoitettu; (f) tuotteen käyttäminen tuoteohjeiden vastaisesti; (g) tuotteen käyttäminen kaupallisiin tarkoituksiin; tai (h) skootterin rungon rekisteröimä kertynyt ajokilometrimäärä on ylittänyt 2 000 km. Normaali kuluminen tai vanheneminen, naarmut, hankaumat ja ongelmat, jotka johtuvat pinnoitteiden, liuottimien tai muiden kemikaalien käytöstä tuotteen yleisen käytön aikana, eivät kuulu takuun piiriin. Jos tuotteen alkuperäistä tunnistetarraa muutetaan tai se vahingoittuu, tämä takuu raukeaa. Tuotteiden ja liitemateriaalien eheys ja täydellisyys eivät kuulu takuun piiriin. Sinun on tarkastettava tuotteet paikan päällä, kun vastaanotat ne, ja otettava välittömästi kantaa havaitsemiisi poikkeamiin. Yllä oleva takuuilmoitus koskee tuotteitamme. Tämä takuu takaa erityiset lakisäätöiset oikeudet ja muut oikeudet, joita sinulla voi olla lain mukaan. Mikään tässä asiakirjassa ei vaikuta oikeuksiisi tavalla, jota ei voida lain mukaan sulkea pois tai rajoittaa.

Tuotteen takuutiedot:

Tämä tuote on sama kuin mikä tahansa mekaaninen osa. Skootteri kestää suurta rasitusta ja kulumista. Erilaiset materiaalit ja komponentit (skootterin koneisto, akseli) voivat reagoida eri tavoin kulumiseen tai väsymiseen. Jos komponentti on saavuttanut odotetun käyttöiän, se voi rikkoutua äkillisesti ja aiheuttaa loukkaantumisvaaran. Mikäli havaitset ongelmia, korjaa ja vaihda osat ajoissa. Jos alueella on halkeamia, naarmuja ja värjäytyymiä, jotka ovat alttiina suurelle kuormitukselle, se osoittaa, että komponentin käyttöikä on ylitetty. Ota yhteyttä valmistajaan tai jälleenmyyjään, jotta komponentti voidaan vaihtaa mahdollisimman pian.

Navee tarjoaa takuuhuoltoa paikallisten säännösten mukaisesti, mutta eri osilla on erilaiset takuuaikehdot. Lisätietoja saat viralliselta Navee-jälleenmyyjältä tai paikalliselta jälleenmyyjältä.

Takuukortti

Kun ostat tuotteen, suosittelemme, että täytät selkeästi seuraavat tiedot ja kiinnität myyntipakkauksen sinetin suojellaksesi oikeutettuja oikeuksiasi ja etujasi:

Käyttäjän tiedot	Koko nimi		Sähköposti
	Postiosoite		
	Yhteysnumero		Postinumero
Tuotetiedot	Tuotteen nimi		Myyntipäivä
	Tuotemalli		Laskun numero
Myyjän tiedot	Nimi		Yhteysnumero
	Osoite		Postinumero
<p>Huomaus:</p> <p>(1) Tämä lomake on vahvistettava myyjän leimalla.</p> <p>(2) Tuotteiden osalta, joita sovelletaan asiaankuuluvia "kolme takuuta" -sääddöksiä, tämä takuukortti vastaa "kolmen takuun todistusta".</p> <p>(3) Huoltokirjaan sovelletaan valtuutetun huolto-organisaation antamaa tositetta. Säilytä se turvallisessa paikassa sen jälkeen, kun olet hakenut palvelua.</p>			

Akkulaturi

VAROITUS

1. Laturi on suunniteltu vain sisäkäyttöön. Älä altista sitä sateelle tai lumelle.
2. Älä käytä muita kuin ladattavia akkuja, sillä ne voivat ylikuumentua ja rikkoutua.
3. Muun tyyppisten akkujen väärinkäyttö saattaa tuottaa räjähtyksen ja aiheuttaa henkilövammoja ja vahinkoja.
4. Älä polta, pura tai oikosulje akkuja.
5. Jos akkujen suorituskyky heikkenee huomattavasti, on aika vaihtaa akut.
6. Säilytä laturi viileässä ja kuivassa paikassa, kun sitä ei käytetä.
7. Katkaise virta ennen kuin yhdistät tai asetat liitännät akkuun.
8. Räjähdyshaaralliset kaasut. Estä liekit ja kipinät. Huolehdi riittävästä ilmanvaihdesta latauksen aikana.
9. Latauksen aikana akku on sijoitettava hyvin ilmastoituun tilaan.
10. Pidä sähkölaitteet poissa lasten tai heikkokuntoisten henkilöiden ulottuvilta. Älä anna heidän käyttää laitteita ilman valvontaa.
11. Tätä laitetta ei ole tarkoitettu sellaisten henkilöiden (mukaan lukien lapset) käyttöön, joilla on heikentyneet fyysiset, sensoriset tai henkiset kyvyt tai joilla ei ole riittävästi kokemusta tai tietoa, ellei heidän turvallisuudestaan vastaava henkilö ole valvonut tai opastanut heitä laitteen käytössä.
12. Tätä laitetta voivat käyttää vähintään 8-vuotiaat lapset ja henkilöt, joilla on heikentyneet fyysiset, sensoriset tai psyykkiset kyvyt tai joilla ei ole riittävästi kokemusta tai tietoa, jos he ovat saaneet valvontaa tai opastusta laitteen turvallisuudesta käytöstä ja ymmärtävät siihen liittyvät vaarat. Lapset eivät saa leikkiä laitteella. Lapset eivät saa suorittaa puhdistusta ja huoltoa ilman valvontaa.
13. Tämän muuntajan ulkoista taipuisaa kaapelia tai johtoa ei voi vaihtaa; jos johto on vaurioitunut, on muuntaja romutettava.
14. Jos syöttöjohto on vaurioitunut, se on korvattava erikoisjohdolla tai -kokoonpanolla, joka on saatavana valmistajalta tai sen huoltoliikkeeltä.

Latausohjeet

1. Kytke laturi suoraan virtalähteeseen. Älä koskaan käytä jatkojohtoja.
2. Laturi voi ladata vain litiumioniakkua LI-0554200130NA.
3. Vältä käänteistä latausta.
4. Latureita ei ole tarkoitettu autojen akkujen lataamiseen.

Akku

VAROITUS

1. Älä pura, avaa tai silppua toissijaisia kennoja tai paristoja.
2. Pidä paristot poissa lasten ulottuvilta Paristojen käyttöä lasten toimesta on valvottava. Pidä erityisesti pienet paristot poissa pienten lasten ulottuvilta.
3. Hakeudu välittömästi lääkäriin, jos kenno tai paristo on nieltä.
4. Älä altista kennoja tai paristoja kuumuudelle tai tulelle. Vältä varastointia suorassa auringonvalossa.
5. Älä oikosulje kennoa tai paristoa. Älä säilytä kennoja tai paristoja sattumanvaraisesti laatikossa tai lipastossa, jossa ne voivat oikosulkea toisiaan tai joutua oikosulkuun muiden metalliesineiden kanssa.
6. Älä poista kennoa tai paristoa alkuperäisestä pakkauksestaan ennen kuin sitä tarvitaan.
7. Älä altista kennoja tai paristoja mekaanisille iskuille.
8. Jos kenno vuotaa, neste ei saa joutua kosketuksiin ihon tai silmien kanssa. Jos neste on tullut kosketuksiin, pese vahingoittunut alue runsaalla vedellä ja hakeudu lääkäriin.
9. Älä käytä muuta kuin laitteen kanssa käytettäväksi tarkoitettua laturia.
10. Huomioi kennon, pariston ja laitteiden plus- (+) ja miinusmerkit (-) ja varmista oikea käyttö.
11. Älä käytä kennoa tai paristoa, jota ei ole suunniteltu käytettäväksi laitteen kanssa.
12. Älä sekoita eri valmistajan, kapasiteetin, koon tai tyyppin paristoja laitteessa.
13. Osta aina laitteen valmistajan laitteelle suosittelema paristo.
14. Pidä kennot ja paristot puhtaina ja kuivina.
15. Pyyhi kennon tai pariston navat puhtaalla kuivalla liinalla, jos ne likaantuvat.
16. Toissijaiset kennot ja paristot on ladattava ennen käyttöä. Käytä aina oikeaa laturia ja tutustu valmistajan ohjeisiin tai laitteen käyttöoppaaseen oikeiden latausohjeiden saamiseksi.
17. Älä jätä paristoa pitkäksi aikaa lataukseen, kun sitä ei käytetä.
18. Pitkään säilytyksen jälkeen voi olla tarpeen ladata ja purkaa kennoja tai paristoja useita kertoja, jotta saavutetaan paras mahdollinen suorituskyky.
19. Säilytä alkuperäiset tuoteselosteet myöhempää käyttöä varten.
20. Käytä kennoa tai paristoa vain siinä sovelluksessa, johon se on tarkoitettu.
21. Irrota paristo laitteesta, kun se ei ole käytössä.
22. Hävitä asianmukaisesti

